

平成22年4月1日

各 位

本 社 所 在 地 栃木県足利市南大町443番地
会 社 名 株式会社 タ ッ ミ
代表者の役職氏名 取締役社長 山本 千秋
コ ー ド 番 号 7268
問 合 わ せ 先 業 務 部 長 長 島 正 典
T E L (0284) 71-3131

組織変更および人事異動に関するお知らせ

当社は、平成22年4月1日をもって下記のとおり、組織変更および人事異動を実施いたしますのでお知らせいたします。

記

1. 基本的な考え方

利益を出せる体制作りを最重点とし、組織の統廃合により、業務の効率化（生産性向上）を図る。

2. 組織変更

収益改善プロジェクトが担っていた採算改善活動を強化するため、技術部に収益改善チームを設置する。

技術部が担っていた金型製作業務を工具室に移管し、金型管理（受払・寿命・製作・メンテ・発注等）を充実させるため、工具室を課に昇格する。

製造第1部、製造第2部、製造第3部を再編し、製造第1部に特殊工程課を、製造第2部に製造二課をそれぞれ移管し、製造第3部を廃止する。

購買部が担っていた材料発注業務を生産計画課に移管する。

3. 人事異動

新 職	氏 名	現 職
監査室長	井上 雄象	経理部長
経理部長	木村 英典	経理部経理課長
技術部長	岡 田 昇	技術部工程技術課長
製造第2部長	本田 仁一	㈱ミツバ 福島工場製造管理課長
生産企画室	田 邊 泰	品質保証部長
生産管理部長	島田 昌信	生産管理部付
品質保証部長	山口 達也	㈱ミツバ 生産技術部生産技術第三課長

4. 組織図

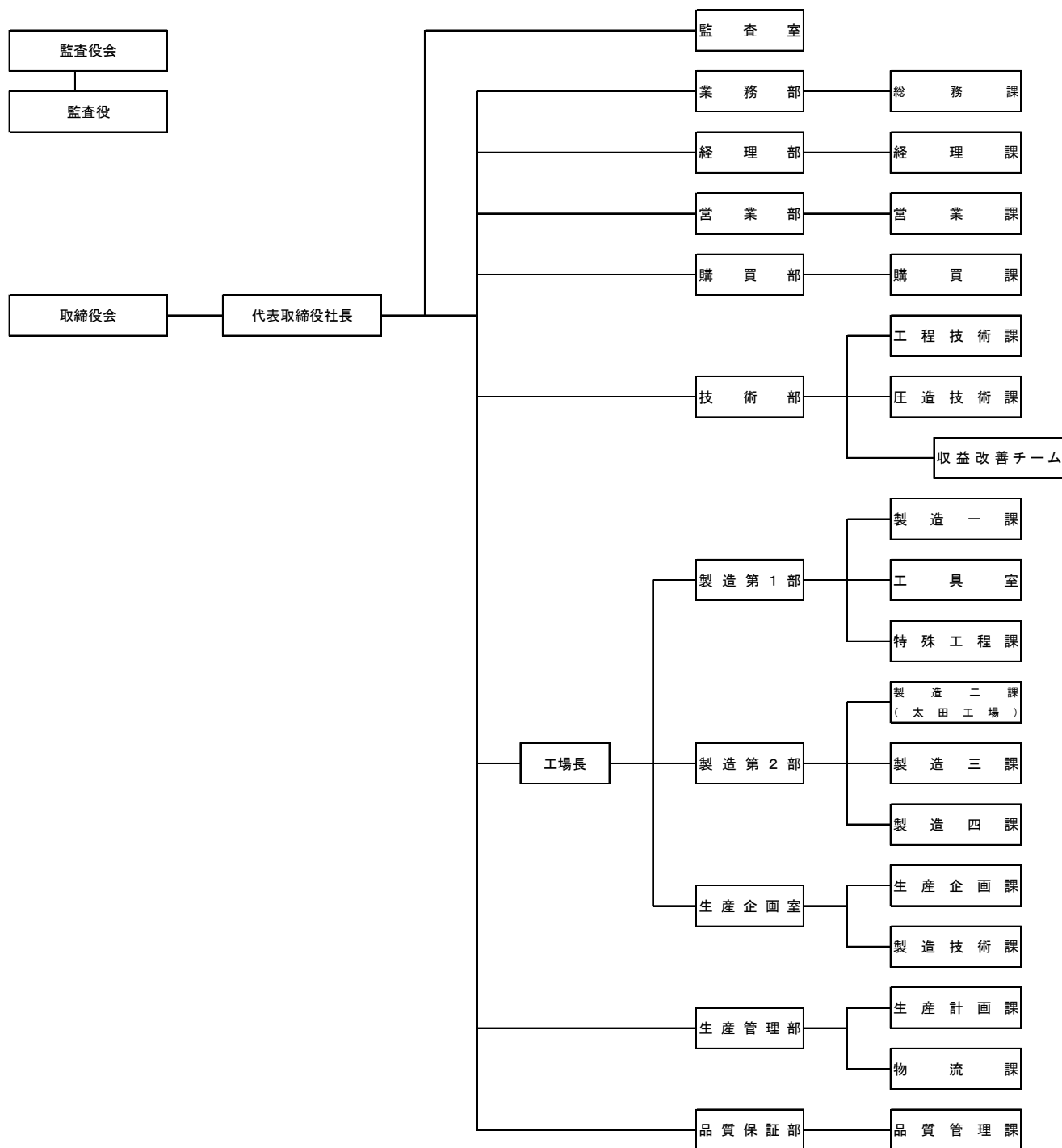

以上